



**STERKE PARTNERS.  
SOLIDE TRUCKS."**



# **MEELOOPSTAPELAARS**

**S1.0 E, S1.2 E**

**1000 – 1200KG**

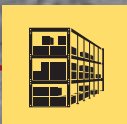

# S1.0 E, S1.2 E

KENMERKEN	1.1	Fabrikant (afkorting)
	1.2	Model aanduiding
	1.3	Aandrijving: elektrisch (batterij of stroomnet), diesel, benzine, LPG
	1.4	Manier van bediening: met de hand, lopend, staand, zittend, orderversamelaar
	1.5	Nominale capaciteit/nominale last
	1.6	Lastzwaartepunt
	1.8	Laadafstand, van het midden van de aandrijfas tot de vorken
	1.9	Wielbasis

GEWICHTEN	2.1	Leeggewicht	kg
	2.2	Asbelasting, met last voor/achter	kg
	2.3	Asbelasting, zonder last voor/achter	kg

BANDEN/CHASSIS	3.1	Banden: polyurethaan, tophane, vulkollan, voor/achter	
	3.2	Bandenmaat, voor	ø (mm x mm)
	3.3	Bandenmaat, achter	ø (mm x mm)
	3.4	Extra wielen (afmetingen)	ø (mm x mm)
	3.5	Wielen, aantal voor/achter (x = aangedreven wielen)	
	3.6	Spoor, voor	b <sub>10</sub> (mm)
	3.7	Spoor, achter	b <sub>11</sub> (mm)

AFMETINGEN	4.2	Hoogte van de mast, ingeschoven	h <sub>1</sub> (mm)
	4.3	Vrije hefhoogte	h <sub>2</sub> (mm)
	4.4	Hef	h <sub>3</sub> (mm)
	4.5	Hoogte van de mast, uitgeschoven	h <sub>4</sub> (mm)
	4.9	Hoogte van disselarm in rijpositie min./max.	h <sub>14</sub> (mm)
	4.15	Hoogte, ingeschoven	h <sub>13</sub> (mm)
	4.19	Totale lengte	l <sub>1</sub> (mm)
	4.20	Lengte tot aan de scheen van de vork	l <sub>2</sub> (mm)
	4.21	Totale breedte	b <sub>1</sub> /b <sub>2</sub> (mm)
	4.22	Vorkafmetingen	s/e/l (mm)
	4.25	Afstand tussen vorkarmen	b <sub>3</sub> (mm)
	4.31	Bodemvrijheid met last, onder de mast	m <sub>1</sub> (mm)
	4.32	Grondspeling in het midden van de wielbasis	m <sub>2</sub> (mm)
	4.33	Laadafmeting b <sub>12</sub> x l <sub>3</sub> overdwers	b <sub>12</sub> x l <sub>3</sub> (mm)
	4.34.1	Gangpadbreedte bij pallets 1000 mm x 1200 mm overdwers	A <sub>10</sub> (mm)
4.34.2	Gangpadbreedte bij pallets 800 mm x 1200 mm lang	A <sub>8</sub> (mm)	
4.35	Draaicirkel	W <sub>1</sub> (mm)	

PRESTATIEGEVEENS	5.1	Rijsnelheid geladen/ongeladen	km/u
	5.1.1	Rijsnelheid geladen/ongeladen, achteruit	km/u
	5.2	Hefnelheid, met/zonder last	m/s
	5.3	Daalsnelheid, met/zonder last	m/s
	5.7	Klimvermogen, met/zonder last	%
	5.8	Max. prestatie op een helling, met/zonder last	%
	5.10	Bedrijfsrem	

ELEKTRISCHE MOTOR	6.1	Aandrijfmotor, classificatie S2 60 min.	kW
	6.2	Hefmotor, classificatie S3 15 %	kW
	6.3	Batterij volgens DIN 43531/35/36 A,B,C, nee	
	6.4	Batterijspanning/nominale capaciteit K5	(V)/(Ah)
	6.5	Batterijgewicht	kg
	6.6	Energieverbruik volgens VDI-cyclus	kg

AANDRIJF-/HEF-MECHANISME	8.1	Soort aandrijfeenheid	AC-regelaar
--------------------------	-----	-----------------------	-------------

AANVULLENDE BEGEVEENS	10.7	Geluidsniveau bij bestuurdersstoel	dB (A)
-----------------------	------	------------------------------------	--------

HYSTER		HYSTER	
S1.0E		S1.2E	
Elektrisch (batterij)		Elektrisch (batterij)	
Meeloop		Meeloop	
1.0		1.2	
600		600	
728		728	
1219		1219	

790		801	
661	1129	686	1315
568	223	574	227

Polyurethaan / Polyurethaan				Polyurethaan / Polyurethaan			
230 x 75				230 x 75			
85 x 100				85 x 100			
150 x 50				150 x 50			
1x+1	2	1x+1	2	1x+1	2	1x+1	2
510		510		510		510	
400		400		400		400	

1750		1750			
100		100			
2380		2380			
2890		2890			
867	1223	867	1223		
89		89			
1815		1815			
665		665			
790		790			
55	185	1150	55	185	1150
570		570			
50		50			
29		29			
1000 x 1200		1000 x 1200			
2285		2285			
2245		2245			
1426		1426			

6,0	6,0	6,0	6,0
6,0	6,0	6,0	6,0
0,13	0,25	0,12	0,25
0,36	0,31	0,36	0,31
5,8	15,7	5,0	15,5
13,8	24,6	12,2	24,0
Elektromagnetische		Elektromagnetische	

1.2		1.2	
2,2kW (S3 5%)		2,2kW (S3 5%)	
nee		nee	
24V	200Ah *	24V	200Ah *
185		185	
0.74		0.84	

AC-regelaar		AC-regelaar	
-------------	--	-------------	--

66		66	
----	--	----	--

Specificaties op basis van VDI 2198

**APPARATUUR & GEWICHT:** Bovengenoemde gewichten (regel 2.1) zijn gebaseerd op de volgende specificaties:

Complete truck met 1750 mm 2-traps NFL-mast, vorken van 55 x 185 x 1150 mm, Polyurethaan/Polyurethaan aandrijf- en lastwielen

# TRUCKAFMETINGEN

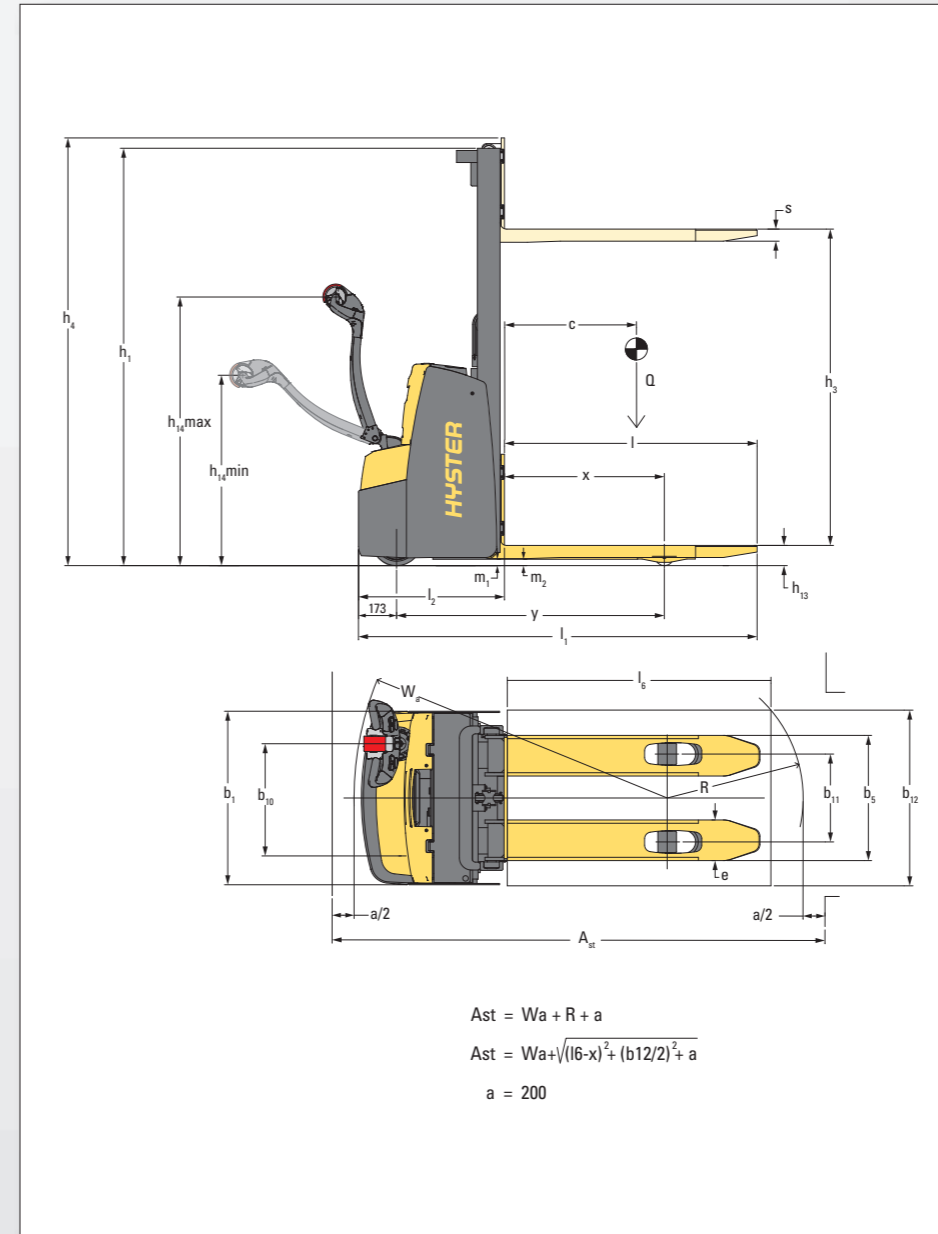

**OPMERKING:**  
Specificaties worden beïnvloed door de uitvoering en de staat van de heftruck alsmede van de grondoppervlaktecondities. Als deze specificaties essentieel zijn, bespreek de voorgestelde toepassing dan met uw dealer.

- ⊗ Deze waarden kunnen variëren met +/- 5 %.
- ★ Beschikbare batterijen 24 V/150 Ah (144 kg); 24 V/200 Ah uitvoering met behuizing in polypropyleen (160 kg); 24 V/150 Ah uitvoering met behuizing in polypropyleen (125 kg)
- \* Beschikbare batterijen 24 V/200 Ah uitvoering met behuizing in polypropyleen (160 kg)
- Met 2-traps mast en b5=570 mm neemt de s-afmeting 5mm toe voor de eerste 250 mm aan de teen.

- MASTTABELLEN**
- ❖ Met vrije heffing 100 mm.
  - ✘ Alle gewichten zijn: maststructuur (gelaste constructie, cilinders, ketting, poulie) + olie
- EXCLUSIEF: vorken, accessoires
- ▶ Met het optionele lastbeschermrek is de waarde verhoogd van 585 mm

**OPMERKING**  
Wees voorzichtig wanneer u met opgeheven ladingen werkt. Als het vorkenbord en/of de lading omhoog staat, is de heftruck minder stabiel. Het is van belang de kanteling van de mast in beide richtingen bij opgeheven lading tot een minimum te beperken.  
De bestuurder dient hiervoor opgeleid te zijn en de instructies in de bedieningshandleiding strikt op te volgen.  
Alle waarden zijn nominale waarden en zijn onderhevig aan toleranties. Neem voor meer informatie contact op met de fabrikant.  
Hyster behoudt zich het recht voor de producten zonder enige vorm van kennisgeving te wijzigen.  
Let op: afgebeelde heftrucks kunnen optionele apparatuur bevatten. De waarden kunnen variëren met alternatieve configuraties.

**CE Veiligheid:**  
Deze truck voldoet aan de huidige CE-eisen.

# HEFMASTGEVEENS

## 1 TRAPS VOLLEDIG VRIJE HEFFING

	Hefhoogte h <sub>3</sub> mm	Hoogte hefmast, ingeschoven h <sub>1</sub> mm	Hoogte, mast uitgeschoven h <sub>4</sub> mm ▶	Gewicht kg ✘
S1.0 E S1.2 E	1440	1900	1945	120
	1640	2100	2145	127
	1840	2300	2345	135
	2040	2500	2545	142

## 2 TRAPS MET BEPERKTE VRIJE HEFFING

	Hefhoogte h <sub>3</sub> mm	Vrije heffing h <sub>2</sub> mm	Hoogte hefmast, ingeschoven h <sub>1</sub> mm ❖	Hoogte, mast uitgeschoven h <sub>4</sub> mm ▶	Gewicht kg ✘
S1.2 E	S1.0 E	100	1750	2890	188
		100	1850	3090	196
		100	1950	3290	203
		100	2050	3490	210
		100	2150	3690	218
		100	2250	3890	225
		100	2350	4090	233
		100	2450	4290	239
		100	2550	4490	256
		100	2650	4690	263

# STERKE PARTNERS. STERKE TRUCKS.™

## VOOR VEELEISENDE WERKZAAMHEDEN, OVERAL.

Hyster levert een complete lijn magazijntrucks, verbrandingsmotorische- en elektrische vorkheftrucks, container-handlers en reachstackers. Hyster is meer dan alleen een leverancier van vorkheftrucks.

Ons doel is om een totaalleverancier voor onze klanten te zijn die in staat is om aan alle aspecten bij materials handling te voldoen: U kunt bij Hyster terecht voor professioneel advies over het beheer van uw machinepark, professionele serviceondersteuning of betrouwbare levering van onderdelen.

Ons netwerk van uiterst bekwame dealers biedt professionele, plaatselijke ondersteuning. Onze dealers kunnen rendabele financieringspakketten bieden en u informeren over effectief beheerde onderhoudsprogramma's zodat u waar voor uw geld krijgt. Wij houden ons bezig met uw behoeften op het gebied van materials handling, zodat u zich op uw bedrijf kunt richten en er een succes van kunt maken, zowel nu als in de toekomst.

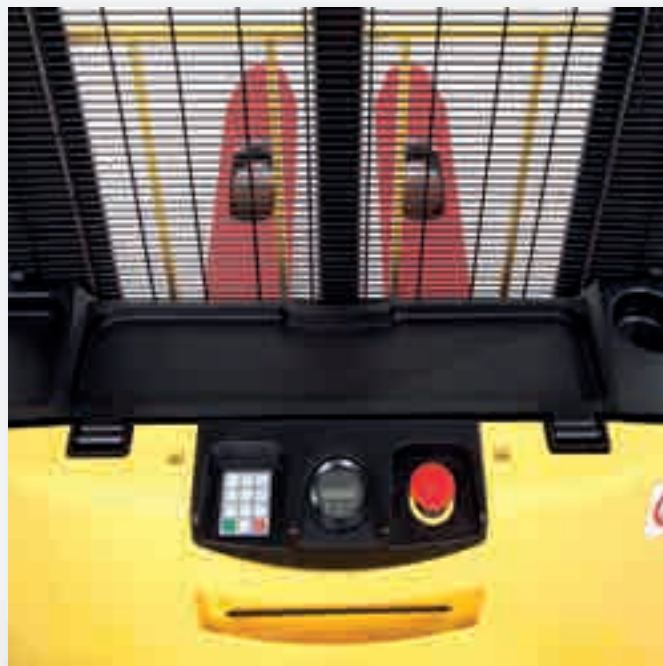

### HYSTER EUROPE

Centennial House, Frimley Business Park, Frimley, Surrey, GU16 7SG, Engeland.

Tel: +44 (0) 1276 538500



[www.hyster.eu](http://www.hyster.eu)



[infoeurope@hyster.com](mailto:infoeurope@hyster.com)



[/HysterEurope](https://www.facebook.com/HysterEurope)



[@HysterEurope](https://twitter.com/HysterEurope)



[/HysterEurope](https://www.youtube.com/HysterEurope)

HYSTER-YALE UK LIMITED handelend als Hyster Europe. Geregistreerd adres: Centennial House, Building 4.5, Frimley Business Park, Frimley, Surrey GU16 7SG, Verenigd Koninkrijk.

Geregistreerd in Engeland en Wales. Bedrijfsregistratienummer: 02636775

HYSTER,  en FORTENS zijn geregistreerde handelsmerken in de Europese Unie en in bepaalde andere rechtsgebieden.

MONOTROL® is een geregistreerde handelsmerk en DURAMATCH en  zijn handelsmerken in de Verenigde Staten en in bepaalde andere rechtsgebieden.

Hyster behoudt zich het recht voor de producten zonder enige vorm van kennisgeving te wijzigen. Let op: afgebeelde heftrucks kunnen optionele apparatuur bevatten.